

RECALM

ANCOR

SCHNELLANLEITUNG



INHALTSVERZEICHNIS

1. Lieferumfang
2. Funktionen & Bedienung
3. Montage an der Kopfstütze
4. Montage des Funkmoduls
5. Anschluss eines vorhandenen Radios
6. Montage der ANC-Sensoren
7. Inbetriebnahme & Service
8. Service & Kontakt
9. Weitere Nützliche Tools

1. LIEFERUMFANG

BASISMODUL

ANCOR mit
Schwanenhälsen

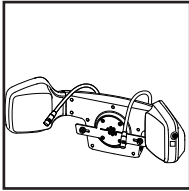

1x

ANCOR
Hauptkabelstrang

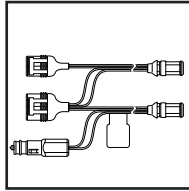

1x

Befestigungs-
material

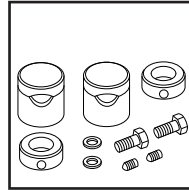

je 2x

Betriebsanleitung
& Schnellanleitung

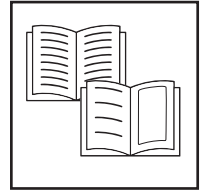

je 1x

FUNK-ZUSATZMODUL

Funkmodul

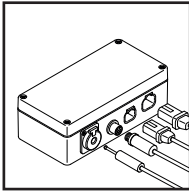

1x

Funkkabel

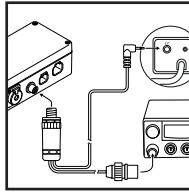

1x

AUX-Audiokabel

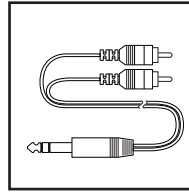

1x

PTT-Pedal

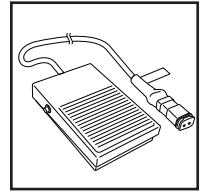

1x

ANC-ZUSATZMODUL

Sensoren

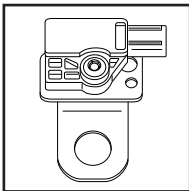

2x

Unterlegscheiben

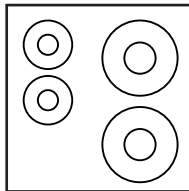

4x

Sensorkabel

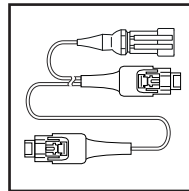

1x

ZUBEHÖR

Kabelschutzschlauch

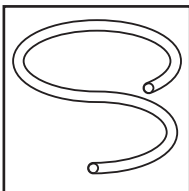

Kabelbinder

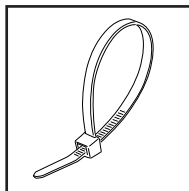

Montageplatte

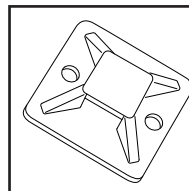

Zusätzlich benötigt:

Einseitiges Klebeband
10 mm Schraubenschlüssel
Schere/Cuttermesser

2. FUNKTIONEN & BEDIENUNG



ANCOR NEUSTARTEN

Ein-/Aus-Knopf für 10 Sek. gedrückt halten bis ein Signal ertönt. Nun leuchtet der Knopf rot und ANCOR startet automatisch neu.



BLUETOOTH-VERBINDUNG HERSTELLEN

Ein-/Aus-Knopf für ungefähr 3 Sekunden gedrückt halten bis ein Signal ertönt. Wenn ANCOR bereit zum Verbinden ist, blinkt der Knopf blau. Wähle nun in Deinem Handy unter Bluetooth-Geräte „ANCOR“ aus, um die Verbindung herzustellen.



SPIELE DEINE LIEBLINGSMUSIK AB

Nutze ANCOR als Soundbox und spiele via Bluetooth Deine Lieblingsmusik oder Radiosender ab.



NUTZE ANCOR ALS FREISPRECHANLAGE

Sobald Dein Handy mit ANCOR verbunden ist kannst Du darüber Anrufe tätigen. Nimm den Anruf wie gewohnt über Dein Handy an und spreche freihändig über die ANCOR-Lautsprecher.

Hinweis: Bei Nutzung eines iPhones muss einmalig in den Einstellungen unter Bedienungshilfen/Tippen/Anrufaudioausgabe das Häkchen bei Bluetooth-Headset gesetzt werden.



FREIHÄNDIG FUNKEN (NUR MIT FUNK-ZUSATZMODUL)

Schließe Dein Funkgerät an das Funkmodul an und empfangе Funkgespräche automatisch über ANCOR. Zum Sprechen halte das Fußpedal gedrückt.

Hinweis:

Telefonate werden durch eingehenden Funk automatisch unterbunden.



ANC EINSCHALTEN (NUR MIT ANC-ZUSATZMODUL)

Drücke kurz auf den Ein-/Aus-Knopf, um das ANC ein- oder auszuschalten. Ist es eingeschaltet, leuchtet der Knopf blau.

Achtung: Damit das ANC richtig funktioniert, stelle sicher, dass die Schwanenhäse auf jeder Seite mittig, nahe der Ohren positioniert sind (wie auf der Abbildung rechts).

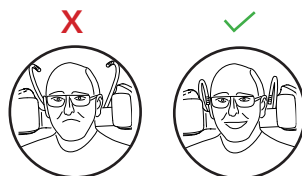

3. MONTAGE AN DER KOPFSTÜTZE

GEFAHR!

Wenn der Fahrersitz verstellt wird, können Teile der Fahrzeugbedienung ausgelöst werden. Durch Anlaufen oder unkontrollierte Bewegungen des Fahrzeugs können Personen schwer verletzt werden.

Die Arbeiten am Fahrersitz ausschließlich bei ausgeschaltetem Fahrzeug vornehmen.

VORSICHT!

Bei Arbeiten an den klemmbaren Teilen der Kopfstütze und der Halterung des ANCOR Headrest können Finger oder Teile der Haut eingeklemmt werden.

Während der Arbeiten achtsam vorgehen.

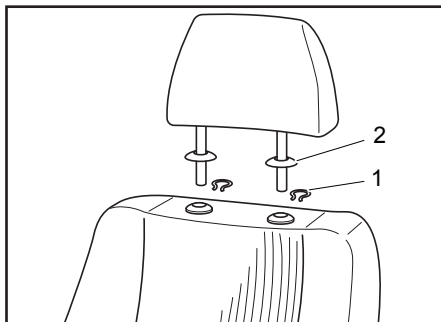

Ziehe die Kopfstütze des Fahrersitzes so weit wie möglich heraus.

Entferne die Abdeckungen (2) der Kopfstützenführung.

Ziehe die Halteklammern (1) aus der Vertiefung der Kopfstützenführung.

Lege den ANCOR Headrest außerhalb der Fahrzeugkabine auf einer ebenen Fläche ab.

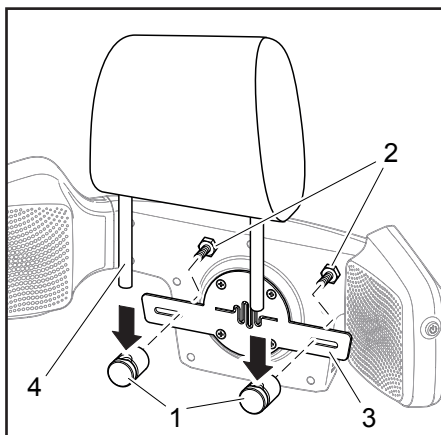

Führe die Kopfstützenstangen durch die Klemmzylinder der Halterung am ANCOR Headrest.

Ziehe die Schrauben (2) auf der Rückseite der Klemmzylinder (1) mit einem Schraubenschlüssel (Weite 10 mm) fest.

Stecke die Kopfstützenstangen (4) zurück in die Kopfstützenführung.

Stelle die Höhe der Kopfstütze ein.

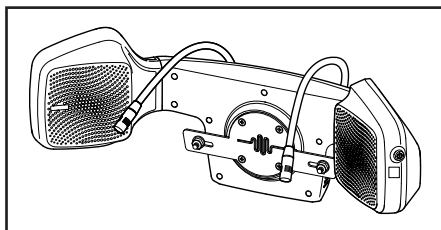

Für ANC:

Stelle die Höhe der Schwanenhälse so ein, dass die Mikrofone mittig, nahe der Ohren positioniert sind.

HINWEIS: Falls Du keine weiteren Zusatzmodule (ANC) bestellt hast, starte jetzt mit der Inbetriebnahme auf S. 9.

4. MONTAGE DES FUNKMODULS

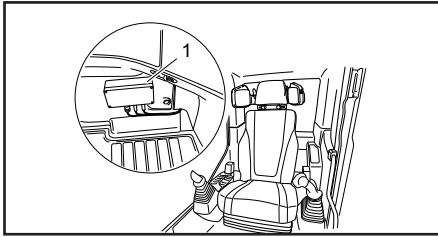

Montiere das Funkmodul (1) im Innenraum und in der Nähe der ANCOR Headrest-Kopfstütze.

Reinige die Stelle falls nötig.

Befestige das Funkmodul mit Hilfe des Klettbands.

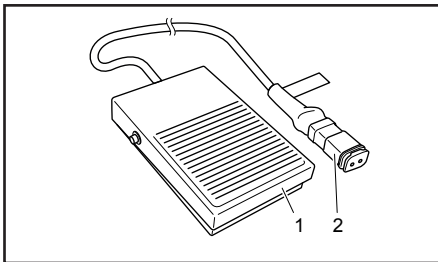

Befestige das PTT-Fußpedal (1) mit Hilfe des Klettbands an einer geeigneten Stelle im Fußraum.

Reinige die Oberfläche, bevor Du das Fußpedal aufklebst.

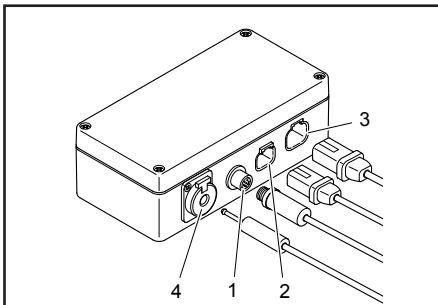

Verbinde die Kabel wie folgt mit dem Funkmodul:

1 - Anschluss Funkkabel

2 - Anschluss Push-to-Talk

3 - Anschluss zum Hauptkabelstrang

4 - Anschluss des Radios

Fixiere und sichere ggfs. lose Kabel.

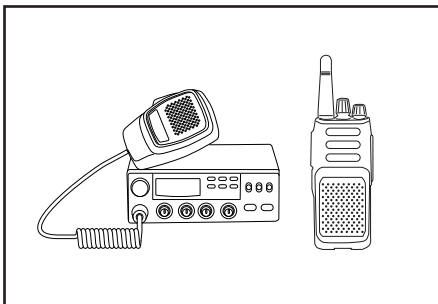

Je nachdem welches Funkgerät Du verwendest, wird dieses unterschiedlich mit dem Funkmodul verbunden.

Beide Optionen sind nachfolgend beschrieben.

ANSCHLUSS HAND- ODER MOBILFUNK

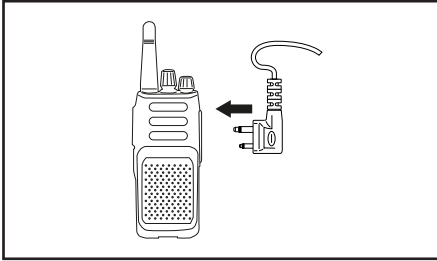

Entferne die Schutzkappe an Deinem Handfunkgerät.

Verbinde das Funkkabel mit dem Funkgerät und dem Funkmodul.

Wenn Du Dein Funkgerät während der Nutzung lädst, sollten ANCOR und Funkgerät auf dem gleichen Spannungspotenzial sein.

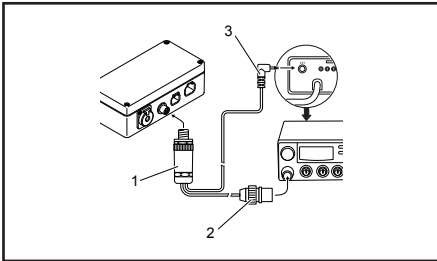

Verbinde das mitgelieferte Funkkabel mit dem Universalanschluss des Mobilfunkgeräts (3)

und mit dem PTT-Anschluss an der Vorderseite (2).

Schließe nun das Funkkabel an das Funkmodul an (1).

5. ANSCHLUSS EINES VORHANDENEN RADIOS

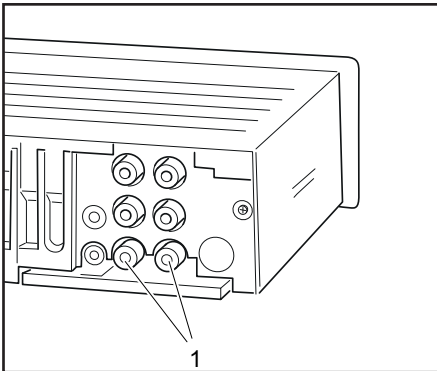

Baue das Radio aus.

Stecke die beiden Cinch-Anschlüsse des mitgelieferten AUX-Kabel an die Buchsen der Vorverstärkerausgänge (1) an.

Deaktiviere die Maschinenlautsprecher.

Stecke den 6,3-Klinke-Stecker des AUX-Kabel in das Funkmodul.

6. MONTAGE DER ANC-SENSOREN

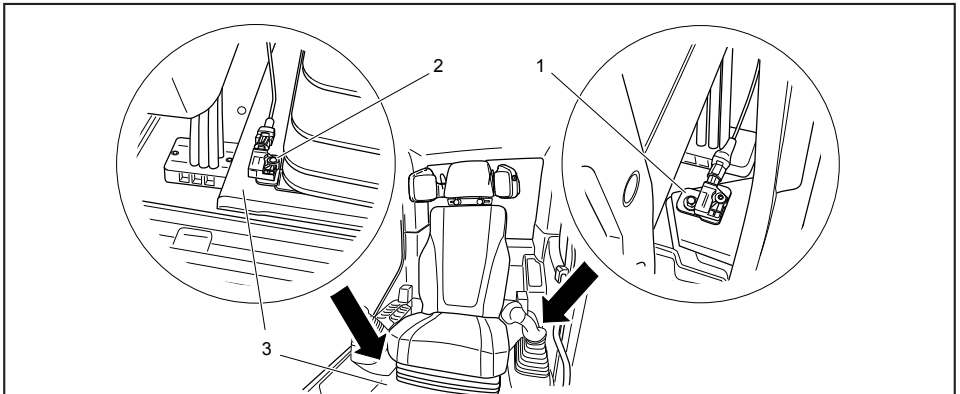

Montiere mindestens zwei ANC-Sensoren (2) an der Maschine.

Die ANC-Sensoren können frei an vorhandenen Schraubpunkten des Fahrzeugs montiert werden.

Empfohlene Positionen für die Sensoren:

Vorne rechts am Sitz (3).

Links vom Sitz unten an der Tür (1).

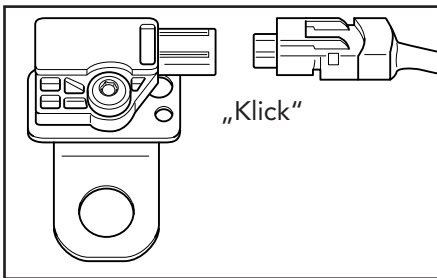

Verbinde die Sensoren über die Stecker mit dem ANC-Kabel.

Die rote Sicherung muss vor geschoben werden, nachdem das Klicken zu hören war.

Fixiere und sichere Sie lose Kabel mittels Kabelbinder und ggfs. Kabelschutzrohr. Stelle sicher, dass sie keine Stolpergefahr bilden.

AKTIVE LÄRMUNTERDRÜCKUNG AKTIVIEREN

Sofern Du das ANC-Modul gewählt hast, muss ANCOR vor der Verwendung der aktiven Lärmunterdrückung von einem unserer erfahrenen Servicetechniker kalibriert werden. Um einen Termin zu vereinbaren, nutze die nachfolgend aufgeführten Kontaktmöglichkeiten.

Alle weiteren Funktionen des ANCORS (siehe S. 4) können nach Anschluss an die Stromzufuhr direkt genutzt werden.

7. INBETRIEBNAHME & SERVICE

ANCOR MIT STROM VERSORGEN

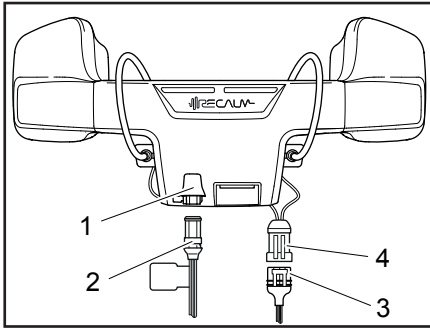

Klappe die Rückenlehne des Fahrersitzes in eine horizontale Position.

SchlieÙe den Stecker (2) am Steckverbinder auf der Unterseite des ANCOR Headrest (1) an.

Verbinde den Superseal-Anschluss (3) mit dem Stecker des Schwanenhals-Mikrofons (4).

Klappe die Rückenlehne zurück.

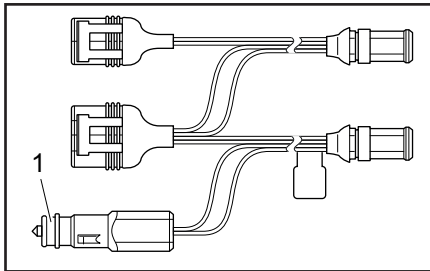

Stecke den Kfz-Stecker (1) in die Bordspannungssteckdose des Fahrzeugs.

Schalte die Zündung des Fahrzeugs ein, um die Spannungsversorgung herzustellen.

Der ANCOR Headrest beginnt mit dem Startvorgang.

Die rote LED am Taster des ANCOR Headrest leuchtet konstant.

Sobald der Startvorgang erfolgreich abgeschlossen ist (nach ca. 60 Sekunden), erlischt die rote LED, der Signalton „System ready“ ertönt.

HINWEIS: Sollte ANCOR nicht wie erwartet hochfahren oder weiterhin rot leuchten, dann findest Du in unserer Bedienungsanleitung weitere Tipps und Hinweise zu Signaltonen.

8. SERVICE & KONTAKT

Zwecks Terminvereinbarungen, Rückfragen oder sonstigen Anliegen, kontaktiere den zuständigen Vertragshändler oder den recalm Service. Wir melden uns schnellstmöglich bei Dir zurück.



WhatsApp-Service
+4915258493243



Serviceanfragen
service.recalm.com

Für weitere Infos, besuche uns auf www.recalm.com oder folge uns auf Social Media!

9. WEITERE NÜTZLICHE TOOLS

RECALM APP

Lade die „recalm App“ aus dem Play Store herunter (aktuell nur für Android erhältlich).

Mit der App kannst Du ANCOR ganz bequem über das Handy steuern und z.B. die Aktive Lärmreduktion ein- und ausschalten oder dir den Schalldruckpegel an den Schwanenhalsmikrofonen anzeigen lassen (nur bei ANC-Modul möglich).

Bleib gespannt, denn es werden noch weitere Funktionen folgen.

MEHR INFOS DANK QIKY

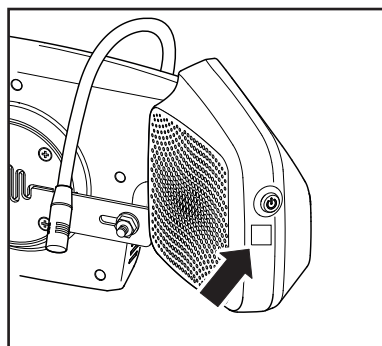

Seitlich an Deinem ANCOR findest Du einen QIKY-QR-Code, mit dem du schnellen Zugriff auf Deine ANCOR Seriennummer, Betriebsanleitung und weiterführende Informationen hast. Auch den Service kannst Du so unkompliziert erreichen.

Einfach Deine Handykamera auf den QR Code halten, bis ein Weblink angezeigt wird. Klicke diesen an, um Zugang zu allen Infos zu erhalten.